

# EXPONENT

## Mode d'emploi pour station de travail 50901

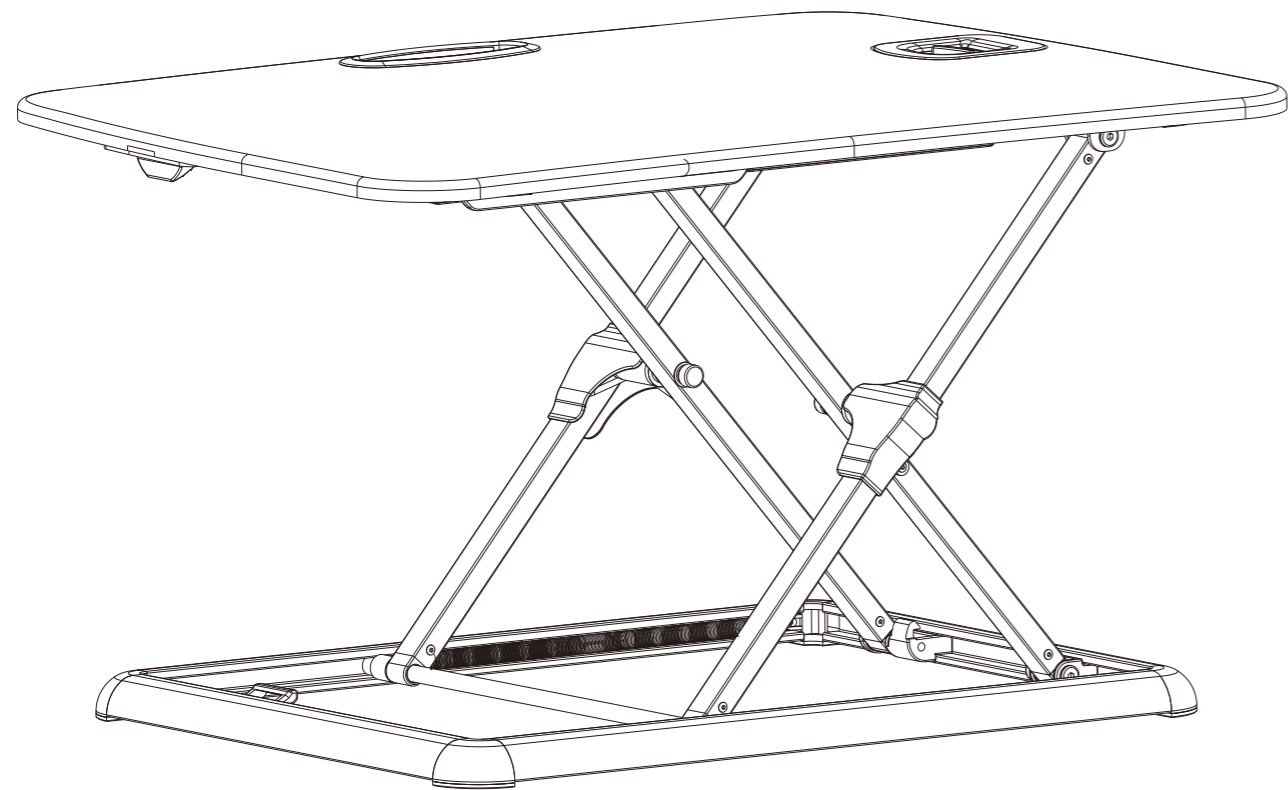
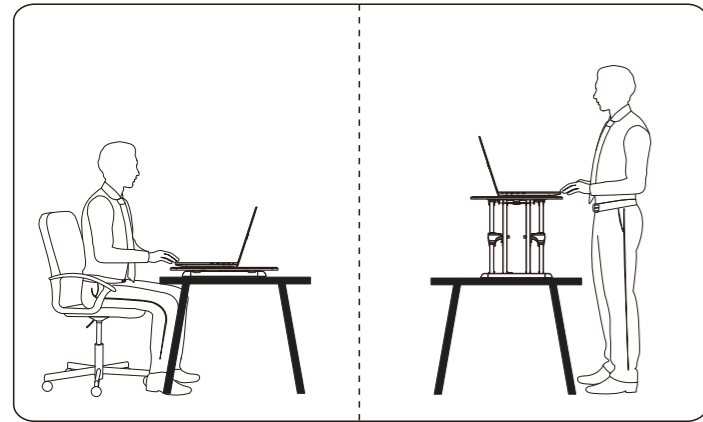

### Specification

#### GRANDEUR TABLE

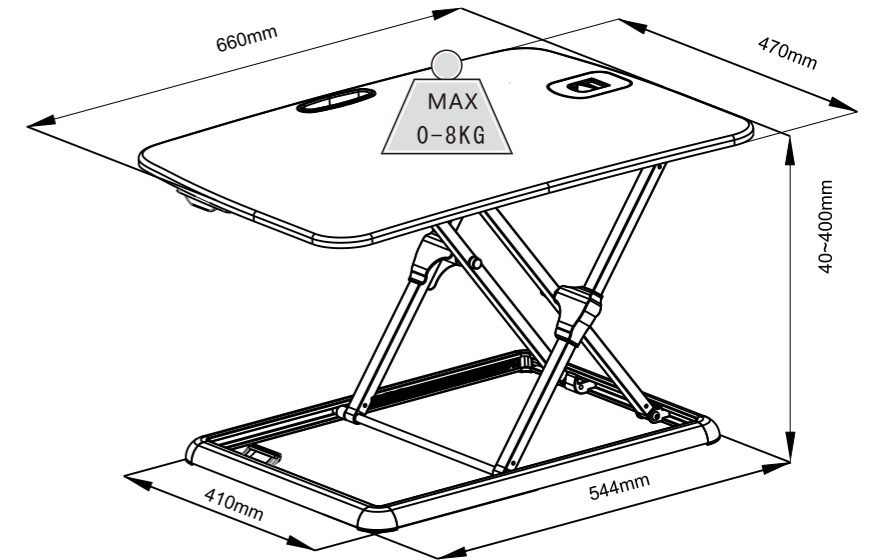
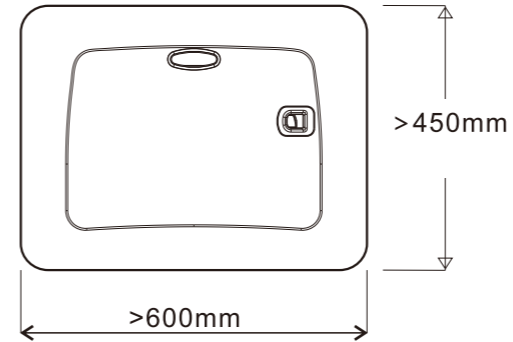

### Étape 1

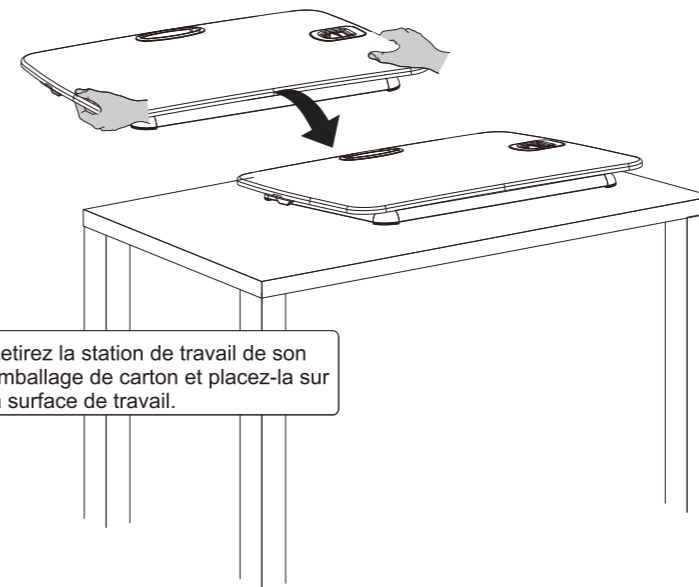

Retirez la station de travail de son emballage de carton et placez-la sur la surface de travail.

Relâchez le loquet de rangement situé sur le côté gauche, tel qu'illustré, afin de vous procurer une amplitude de mouvement adéquate.

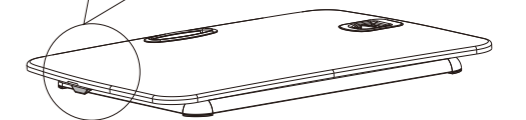
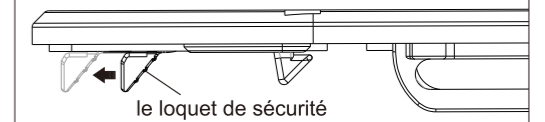

## Étape 2



Lorsque vous réglez la hauteur, tenez fermement la station de travail avec les deux mains sur les côtés opposés de la surface du dessus. De cette façon, vous éviterez toute blessure au dos et aux mains.

En utilisant votre pouce, poussez le leviers la droite afin d'activer la fonction de réglage de la hauteur.

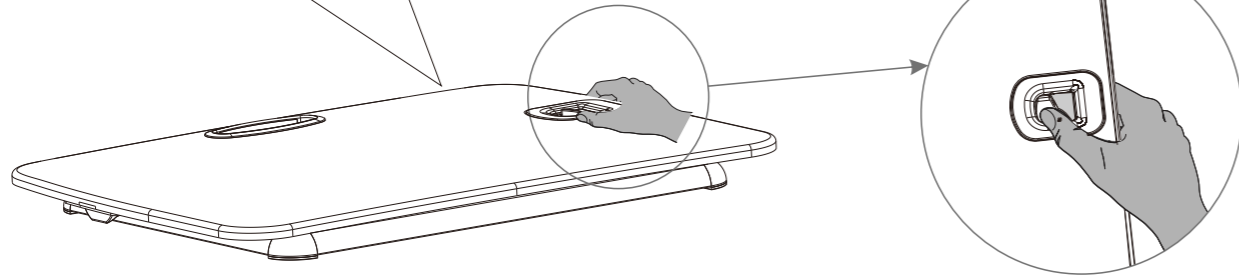

Relâcher le levier permettra à la station de s'enclencher et de se verrouiller à différents niveaux de hauteur.

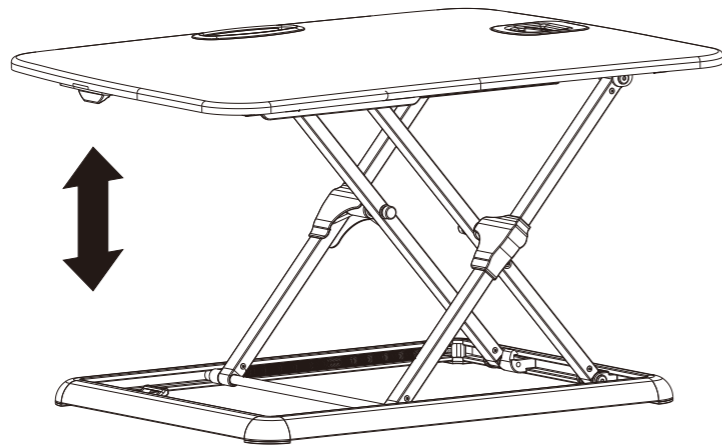

## Étape 3

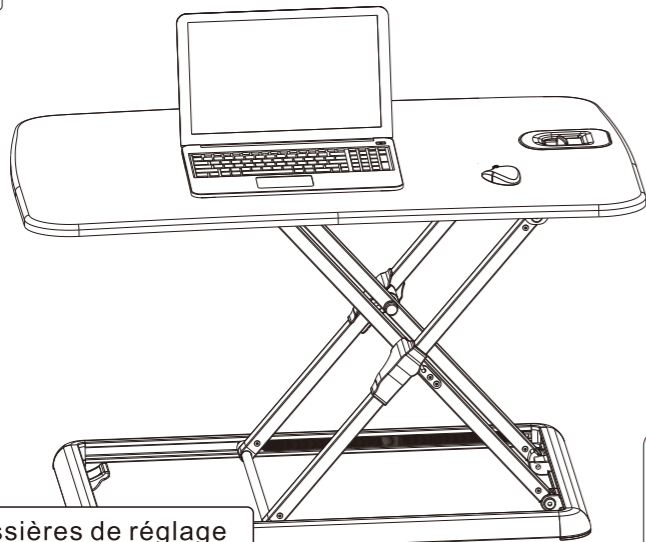

Évitez les glissières de réglage lorsque vous utilisez la station.

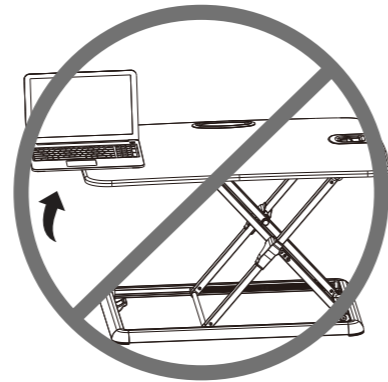

Évitez de déposer la station sur des surfaces instables ou de la faire déborder de la surface.

## Mesures de sécurité lorsque vous déplacez ou transportez la station.

1 Engagez le loquet de sécurité sous le côté gauche de la station, tel qu'illustré.

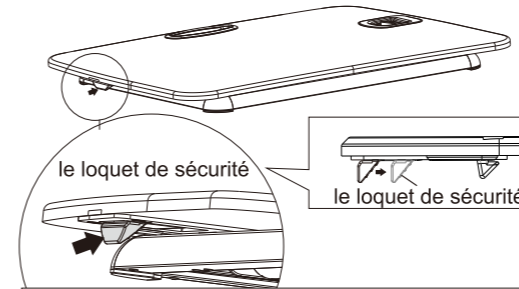

le loquet de sécurité

le loquet de sécurité

Appuyez sur le levier pour placer la station à une position verrouillée.

2 Une fois la station verrouillée, vous pourrez la transporter facilement en utilisant les poignées illustrées sur le côté.

